

RAiO

RA8870

文字 / 图形

TFT LCD 控制器

基本规格书

Version 1.0

February 26, 2010

RAiO Technology Inc.

©Copyright RAiO Technology Inc, 2010

1. 简介

RA8870 是一个文字与绘图模式的液晶显示 (TFT-LCD) 控制器, 可结合文字或 2D 图形应用, 支持最大到 640*480 点分辨率的中小尺寸数字或模拟 TFT 屏。RA8870 内建内存能支持 65K 色的 320*240 单图层显示; 4K 色的 320*240 双图层显示; 或者是 4K 色的 320*480、640*240 的单图层显示, 若外接内存最高可支持到 65K 色的 640*480 单图层显示。

RA8870 内建 CGROM 能显示国际标准的 ISO 8859-1/2/3/4 字型, 包含 256*4 个可显示大部份使用于英语系和欧洲国家的半型字字母及符号。在图形的使用上, RA8870 支援一 2D 的 BTE 引擎 (Block Transfer Engine), 此 BTE 兼容于一般通用的 2D BitBLT 的功能, 可用于处理大量图形数据转换。同时 RA8870 也内建几何图形加速引擎 (Geometric Speed-up Engine), 提供用户可以透过简单的设定轻松的画出直线、矩形和圆形的几何图形形状。除此之外, RA8870 还包括一些强大的图形处理功能, 如画面旋转功能、卷动功能、图形 Pattern、双层混合显示和文字放大等等, 这些功能将可节省用户在中小尺寸 TFT 屏应用的开发时间, 并且提升 MCU 软件的执行效率。

RA8870 提供低成本的 8-bit 或 16-bit 8080 / 6800 MCU 界面, 还有一 10-bit 的 4 线或 5 线式触摸屏控制器, 另外 2 组的脉宽调制 (PWM) 可用于调整 TFT 屏背光或其它应用。相对于其它的解决方案, RA8870 是一个功能强大和廉价的彩色 TFT 控制器, 可以让以往单色 STN 屏的应用顺利、快速、轻易的转成 TFT 屏的应用, 解决设计者在软硬件开发上的疑虑, 同时达成低成本、高效能的系统方案。

2. 特性

- ◆ 支持文字和绘图两种混和显示模式
- ◆ 时钟 (Clock) 来源: 外部晶振配合内部 PLL
- ◆ 色彩深度: 256/4K/65K 色
- ◆ 支援 MCU 界面: 8-bit 或 16-bit 数据总线的 8080/6800 系列
- ◆ 内建 DDRAM 内存: 230KB
- ◆ 内建 10KB 字型 ROM (8*16 dots) 及支持标准 ISO8859-1/2/3/4
- ◆ 支持 GB-2312 及 BIG-5 编码的外部 16*16 dots 字型 ROM
- ◆ 外部 DDRAM 最大可支持到 512KB*16
- ◆ 支持 1 倍到 4 倍字型放大 (垂直和水平)
- ◆ 支持 8/12/16-bit Generic RGB TFT 界面或模拟 TFT 屏界面。
- ◆ 内建 TCON 可支持大部分模拟屏
- ◆ 支持 90 度、180 度、270 度文字旋转显示功能
- ◆ 文字垂直旋转模式功能
- ◆ 支持水平和垂直区域卷动
- ◆ 内建 2D Block Transfer Engine (BTE) 功能
- ◆ 内建几何图形加速绘图引擎
- ◆ 提供文字光标功能
- ◆ 提供 32*32 pixel 的图形光标功能
- ◆ 支援 TFT 屏大小:
 - 双图层: 最大 320*240 点分辨率 (使用内建内存)
 - 单图层: 最大 640*480 点分辨率
- ◆ 支持 256 个用户自订 8*16 字符符号
- ◆ 支持 32 个用户自建 8*8 pixel 图形 Pattern
- ◆ 内建 2 组脉冲宽度调制 (PWM) 提供 LCD 背光的调节或其它用途
- ◆ 内建 4 或 5 线电阻式触摸屏控制器
- ◆ 提供 6 个 GPIO (GPIO0~5)
- ◆ 电源操作范围: 3.0V~3.6V
- ◆ 封装: TQFP-128pin.

3. 系统方块图



图 3-1 : 内部方块图



图 3-2 : 系统方块图

4. 管脚定义

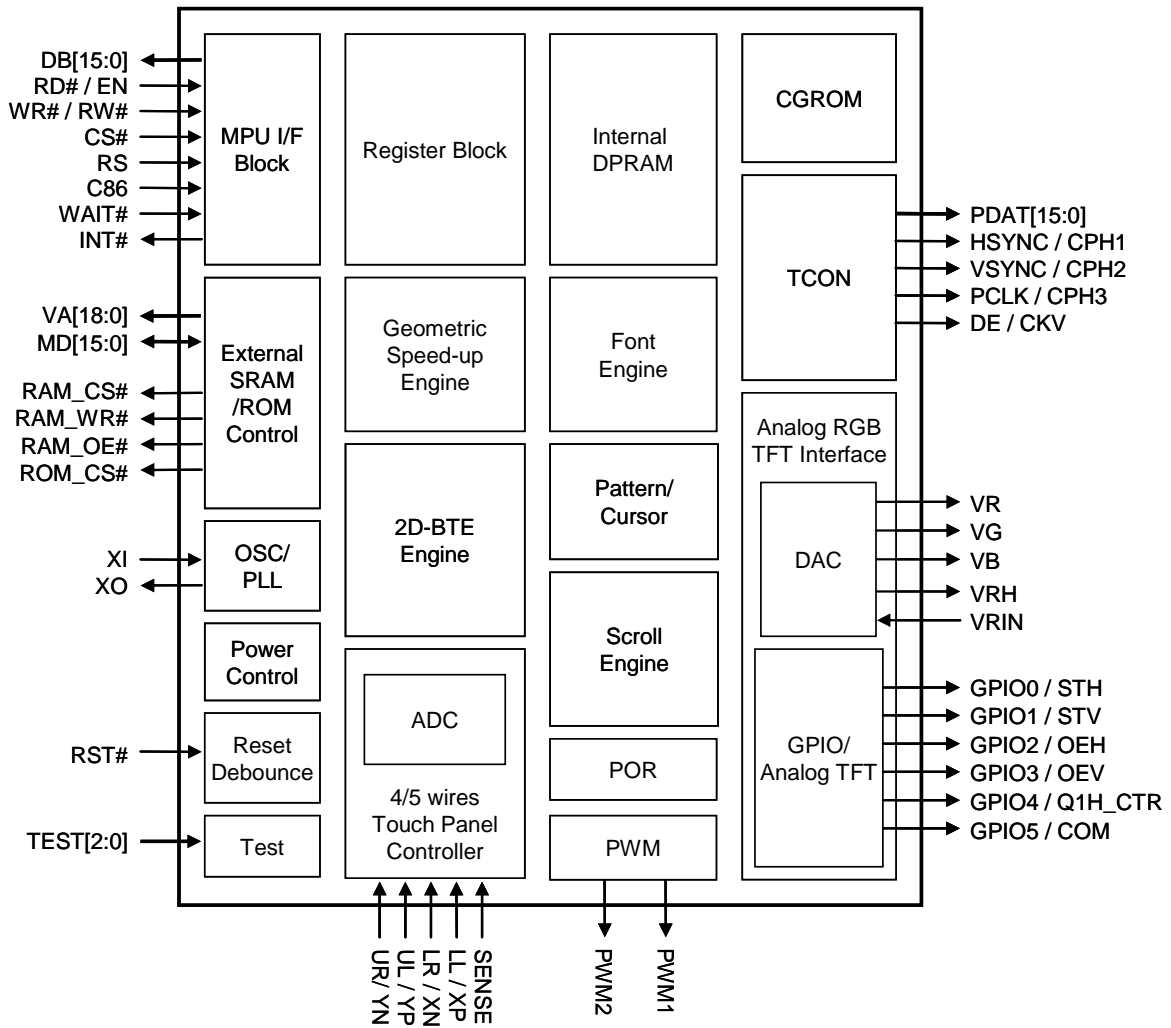
4-1 MCU 界面

管脚名称	I/O	Pin#	管脚说明															
DB[15:0]	IO	109, 110, 114~127	数据总线 (Data Bus) 负责 RA8870 及微处理器 (MCU) 之间的数据传送与接收。 当于使用 8-bit 数据总线模式下, DB[15:8] 当保持当保持接下拉/上拉电阻到 GND 或 VDD。															
RD# / EN	I	104	致能 / 读取控制信号 (Enable / Read Enable) 当 MCU 为 8080 系列时, 此脚为数据读取信号 (RD#), 于低电位动作。 当 MCU 为 6800 系列时, 此脚为致能信号 (EN), 于高电位动作。															
WR# / RW#	I	105	写入 / 读-写控制信号 (Write / Read-Write) 当 MCU 为 8080 系列时, 此脚为数据写入信号 (WR#), 于低电位动作。 当 MCU 为 6800 系列时, 此脚为数据读取 / 写入信号 (RW#), 于高电位时表示读取动作, 于低电位时表示写入动作。															
CS#	I	106	芯片选取控制信号 (Chip Select Input) Low 动作的芯片选取输入。															
RS	I	107	指令 / 数据选择控制信号 (Command / Data Select Input) 此管脚用于区别是进行指令周期或数据周期。当 RS = 0 时, RA8870 为数据读取或写入周期。当 RS = 1 时, RA8870 为状态 (Status) 读取或指令写入周期, 当于 8080 接口时, 通常此管脚和微处理器的 A0 相接。 <table border="1" style="margin: 10px auto;"> <thead> <tr> <th>RS</th> <th>WR#</th> <th>存取周期</th> </tr> </thead> <tbody> <tr> <td>0</td> <td>0</td> <td>数据写入 (Data Write)</td> </tr> <tr> <td>0</td> <td>1</td> <td>数据读取 (Data Read)</td> </tr> <tr> <td>1</td> <td>0</td> <td>指令写入 (CMD Write)</td> </tr> <tr> <td>1</td> <td>1</td> <td>状态读取 (Status Read)</td> </tr> </tbody> </table>	RS	WR#	存取周期	0	0	数据写入 (Data Write)	0	1	数据读取 (Data Read)	1	0	指令写入 (CMD Write)	1	1	状态读取 (Status Read)
RS	WR#	存取周期																
0	0	数据写入 (Data Write)																
0	1	数据读取 (Data Read)																
1	0	指令写入 (CMD Write)																
1	1	状态读取 (Status Read)																
C86	I	108	MCU 界面选择 0: Intel 8080 系列 MCU 接口。 1: Motorola 6800 系列 MCU 接口。															
INT#	O	11	中断信号 (Interrupt Signal Output) 用以发出 RA8870 内部的中断状况给 MCU。															
WAIT#	O	10	等待信号 (Wait Signal Output) 用以反应 RA8870 内部的执行使用状况。当 WAIT# 为 Low 时表示 RA8870 正处于忙碌状态, 无法接受来自 MCU 指令。把此管脚接到 I/O 管脚时, 它将被使用于轮询机制 (Polling) 来监控内部的状况。															

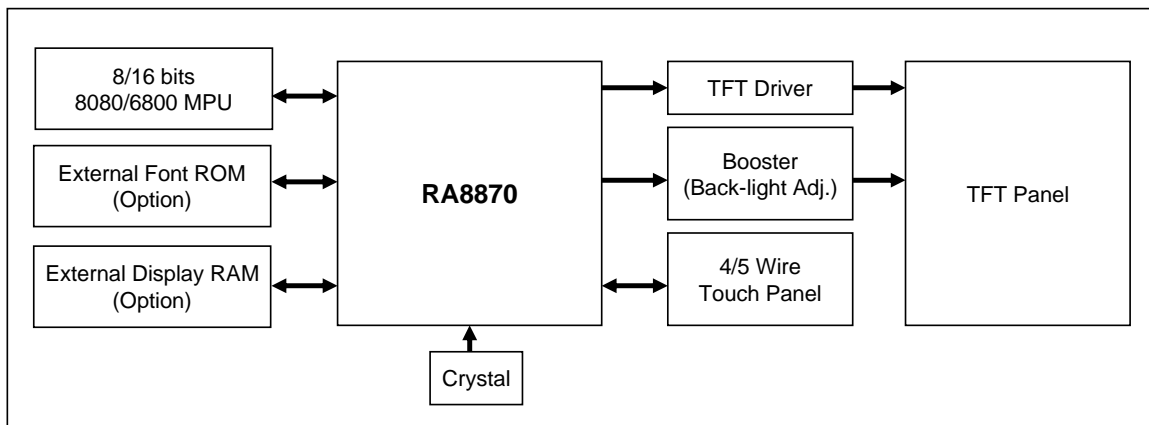
4-2 LCD屏界面

管脚名称	I/O	Pin#	管脚说明
PDAT[15:0]	O	78~93	LCD 屏数据总线 数据总线输出端接到 TFT LCD 屏的 Driver IC。用户必须将这些数据总线接到对应的 TFT LCD 屏的相对信号。
HSYNC / CPH1	O	74	HSYNC Pulse / CPH1 当使用 Generic TFT (数字 TFT 屏) 时, 此管脚定义为 HSYNC。 当使用模拟 TFT 时, 此管脚定义为 CPH1。
VSYNC / CPH2	O	75	VSYNC Pulse / CPH2 当使用 Generic TFT 时, 此管脚定义为 VSYNC。 当使用模拟 TFT 时, 此管脚定义为 CPH2。
PCLK / CPH3	O	76	Pixel Clock / CPH3 当使用 Generic TFT 时, 此管脚定义为 PCLK。 当使用模拟 TFT 时, 此管脚定义为 CPH3。
DE / CKV	O	77	Data Enable / CKV 当使用 Generic TFT 时, 此管脚定义为 DE。 当使用模拟 TFT 时, 此管脚定义为 CKV。
GPIO0 / STH	IO	58	通用 GPIO 信号 0 / STH 当使用 Generic TFT 时, 此管脚定义为一通用 GPIO 信号 (GPIO_0), 用户可由寄存器设定之。 当使用模拟 TFT 时, 此管脚定义为 STH。
GPIO1 / STV	IO	59	通用 GPIO 信号 1 / STV 当使用 Generic TFT 时, 此管脚定义为一通用 GPIO 信号 (GPIO_1)。 当使用模拟 TFT 时, 此管脚定义为 STV。
GPIO2 / OEH	IO	60	通用 GPIO 信号 2 / OEH 当使用 Generic TFT 时, 此管脚定义为一通用 GPIO 信号 (GPIO_2)。 当使用模拟 TFT 时, 此管脚定义为 OEH。
GPIO3 / OEV	IO	61	通用 GPIO 信号 3 / OEV 当使用 Generic TFT 时, 此管脚定义为一通用 GPIO 信号 (GPIO_3)。 当使用模拟 TFT 时, 此管脚定义为 OEV。
GPIO4 / Q1H_CTR	IO	62	通用 GPIO 信号 4 / Q1H_CTR 当使用 Generic TFT 时, 此管脚定义为一通用 GPIO 信号 (GPIO_4)。 当使用模拟 TFT 时, 此管脚定义为 Q1H_CTR, 用来控制 Q1H。

管脚名称	I/O	Pin#	管脚说明
GPIO5 / COM	IO	63	通用 GPIO 信号 5 / COM 当使用 Generic TFT 时，此管脚定义为一通用 GPIO 信号 (GPIO_5)。 当使用模拟 TFT 时，此管脚定义为 COM，用来控制 VCOM。
VR	O	69	模拟 Red 输出 此信号接到模拟 TFT 屏的驱动器 Red Data 输入端。
VG	O	68	模拟 Green 输出 此信号接到模拟 TFT 屏的驱动器 Green Data 输入端。
VB	O	67	模拟 Blue 输出 此信号接到模拟 TFT 屏的驱动器 Blue Data 输入端。

4-3 触摸屏与脉宽调制界面

管脚名称	I/O	Pin#	管脚说明
UR / YN	A	102	触摸屏控制信号 当使用 5 线式触摸屏，此管脚定义为 UR 输出信号。 当使用 4 线式触摸屏，此管脚定义为 YN 信号。
UL / YP	A	101	触摸屏控制信号 当使用 5 线式触摸屏，此管脚定义为 UL 输出信号。 当使用 4 线式触摸屏，此管脚定义为 YP 信号。 当使用触摸屏扫瞄功能时，请在此脚位外接 100Kohm pull-up 电阻。
LR / XN	A	99	触摸屏控制信号 当使用 5 线式触摸屏，此管脚定义为 LR 输出信号。 当使用 4 线式触摸屏，此管脚定义为 XN 信号。
LL / XP	A	103	触摸屏控制信号 当使用 5 线式触摸屏，此管脚定义为 LL 输出信号。 当使用 4 线式触摸屏，此管脚定义为 XP 信号。
SENSE	A	100	5 线式触摸屏 SENSE 信号 当使用 5 线式触摸屏，此管脚定义为 SENSE 输入信号。 当使用 4 线式触摸屏，此管脚保持浮接。
PWM1 PWM2	O	7, 8	PWM 输出 PWM 输出，可由寄存器进行程序化输出。

4-4 外部内存界面

管脚名称	I/O	Pin#	管脚说明
VA[18:0]	O	32~42, 46~53	外部 RAM / ROM 地址总线 (Address Bus) 当使用外部 Font ROM, VA[18:0] 接到 512KB Font ROM 的地址总线。 当使用外部 DDRAM(Display RAM), VA[18:0] 接到 RAM 的地址总线。 当使用内部 Display RAM 且不使用外部 Font ROM, VA[18:0] 地址总线请保持浮接。
MD[15:0]	IO	16~31	外部 RAM / ROM 数据总线 (Data Bus) 当使用外部 Font ROM, MD[7:0] 为输入信号, MD[15:8] 不被使用。 当使用外部 DDRAM, MD[15:0] 接到 RAM 的数据总线。 当使用内部 Display RAM 且不使用外部 Font ROM, MD[15:0] 数据总线建议接到 VDD 以避免 IO 耗电。
RAM_OE#	O	56	RAM 输出致能信号 接到外部 DDRAM 的 Data Output Enable 信号。
RAM_WR#	O	55	RAM 写入致能信号 接到外部 DDRAM 的 Write 信号。
RAM_CS#	O	54	RAM 芯片选择信号 (Chip Select) 接到外部 DDRAM 的 Chip Select 信号。
ROM_CS#	O	57	ROM 芯片选择信号 接到外部 Font ROM 的 Chip Select 信号。

4-5 时钟与电源

管脚名称	I/O	Pin#	管脚说明
XI	I	2	Crystal 输入管脚 此为晶体振荡器的输入端, 用来提供内部 PLL 的振荡来源, 以便产生 RA8870 的内部时钟 (Clock) 信号。
XO	O	3	Crystal 输出管脚 此为晶体振荡器的输出端。
RST#	I	12	复位信号 (Reset Signal Input) 此管脚为 RA8870 低电位硬件复位输入信号。为了提高抗杂讯的能力, 此管脚为 Schmitt-Trigger 输入, 当所给的电源准位变低时, 能确保此管脚不会被触发。
TEST[2:0]	I	13~15	测试模式输入信号 (Test Mode Input) 此管脚为测试信号, 必须保持接地 (GND)。
VRIN	A	65	DAC 参考电压输入 此脚为一参考电压的稳压输入, 用来产生 VRH 信号。实际应用外接 0.1uF 的电容到地即可。

VRH	A	64	DAC 参考电压输出 此脚为内部 DAC 的参考电压输出。实际应用外接 0.2uF 的电容到地即可。
ADC_VREF	A	98	ADC 参考电压 ADC 的输入参考电压，可以选择内部产生，或是由外部输入。此管脚必须接一 1~10uF 电容到地（GND）以提升 ADC 转换的稳定度。
VDD	P	6, 45, 113	I/O 的 VDD 电源信号 VDD 为 3.3V 输入。
LDO_VDD	P	1, 72,	LDO VDD 内部 LDO（Low Dropout Regulator）的电源（3.3V）输入，用以产生 1.8V 电源输出。
LDO_GND	P	71, 128	LDO GND LDO 的接地线。
LDO_OUT	P	73	LDO 电压输出 LDO 1.8V 电源输出，于靠近输出端处接一电容到地以提升滤波效果。
LDO_CAP	P	4	LDO 的滤波电容接点 必须接一 1uF 以上的滤波电容到地以减少杂讯干扰。
CORE_VDD	P	43, 112	内核电路的 VDD 电源 请接到 LDO_OUT，并于靠近输入端处接一 1uF 以上的滤波电容到地以减少杂讯干扰。
ADC_VDD	P	95, 96	ADC VDD 内部 ADC 电源（3.3V）输入。请将此信号接至 3.3V。
ADC_GND	P	97	ADC GND 内部 ADC 的接地线。请将此信号接地。
DAC_VDD	P	66	DAC VDD 内部 DAC 电源（3.3V）输入。请将此信号接至 3.3V。
DAC_GND	P	70	DAC GND 内部 DAC 的接地线。请将此信号接地。
GND	P	5, 9, 44, 94, 111	GND 内核电路及 IO 的接地线。

5. 产品封装

